

# **FeelGood2**

## **(Series JA)**

ручной массажер

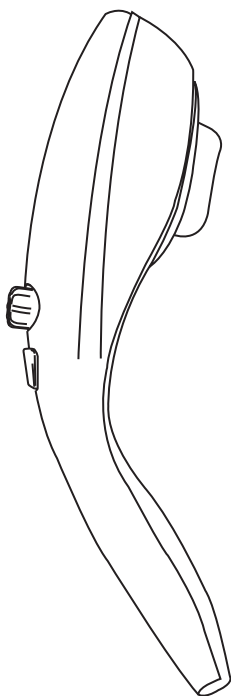

# **Инструкция**

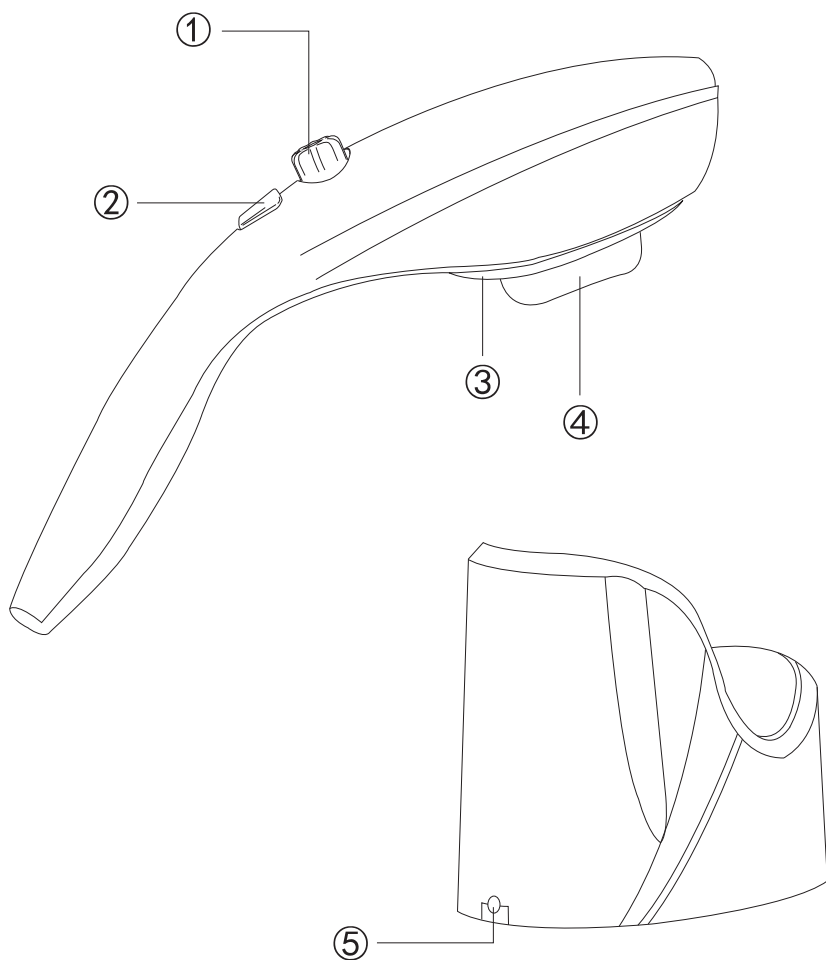

- ① Кнопка скорости с индикатором
- ② Инфракрасная кнопка
- ③ Инфракрасный свет
- ④ Вибрационный массаж
- ⑤ Порт питания

# Инструкция

## 1. Включение и Выключение массажера

- Включите эл. питание.
- Поверните переключатель скорости по часовой стрелке.
- При выключении массажера индикатор погаснет и массажер выключиться.
- Сеанс массажа рассчитан на 15 минут, после чего массажер отключается автоматически.

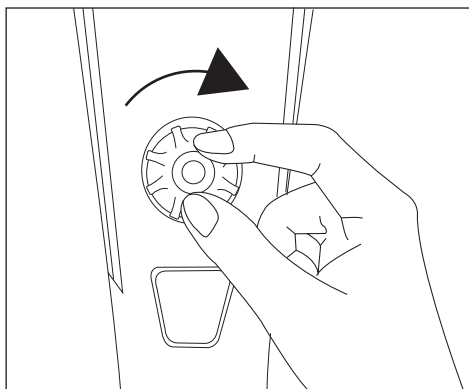

Включение

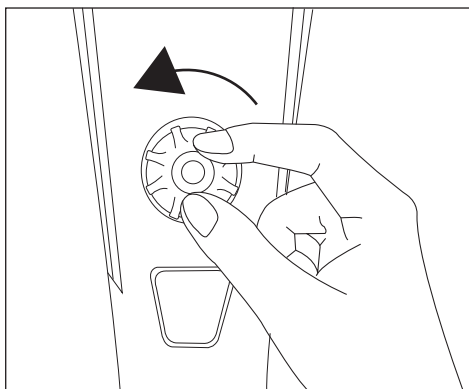

Выключение

## 2. Регулировка скорости

Когда массажер включен, поверните ручку питания скорости по часовой стрелке для увеличения скорости / против часовой стрелки для уменьшения скорости.

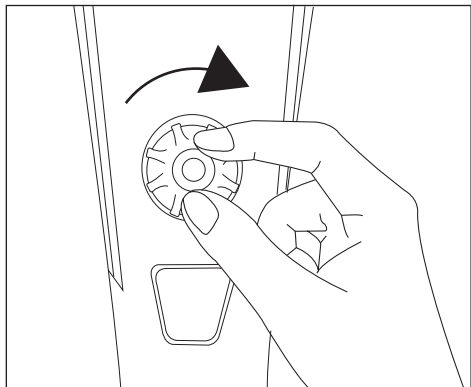

Увеличение скорости

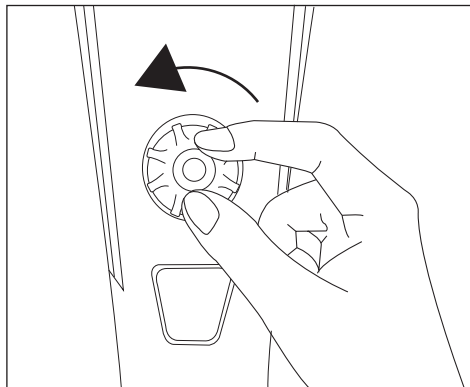

Уменьшение скорости

## 3. Инфракрасный прогрев

Когда массажер включен, нажмите инфракрасную кнопку, чтобы включить или выключить инфракрасное излучение, инфракрасный свет включится или выключится соответственно.

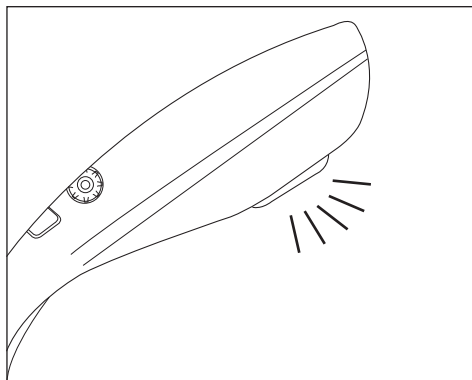
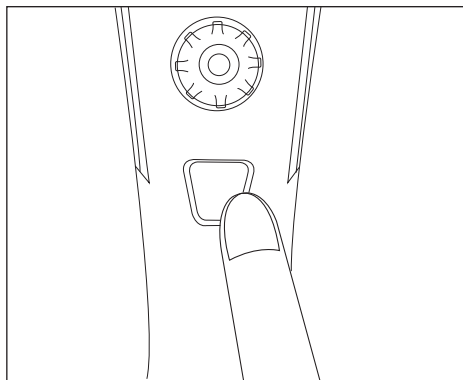

# Зарядка массажера

1. Поместите массажер в зарядную док-станцию.
2. Подключите кабель питания к порту питания.
3. Подключите адаптер к источнику питания.
4. При запуске зарядки индикатор питания загорается синим.
5. Индикатор питания автоматически включается после полной зарядки через 3,5 часа.

Обратите внимание: Когда батарея разряжена и массажер включен, индикатор питания будет мигать.  
Не включайте массажер, когда он заряжается в док-станции.

## Зоны массажа

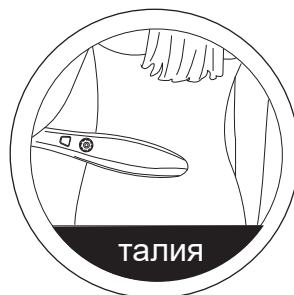

# Важная Инструкция по Технике Безопасности

При использовании продукта всегда следует соблюдать все инструкции и основные меры предосторожности, включающий следующее:

**ОПАСНОСТЬ** - для снижения риска поражения электрическим током: всегда отключайте массажер от сети, сразу после использования и перед чисткой.

**ПРЕДУПРЕЖДЕНИЕ** - для снижения риска ожогов, возгорания, поражения электрическим током или травмы:

- 1) Никогда не оставляйте массажер без присмотра, если он подключен к электропитанию. Отключите его из розетки, когда вы не используете его или перед сменой насадок.
- 2) Не используйте массажер под одеялом или подушкой. Чрезмерное нагревание может привести к возникновению, или быть причиной электрического шок или травма.
- 3) Никогда не эксплуатируйте массажер с заблокированными воздушными отверстиями. Держите воздушные отверстия подальше от ворсинки, волосы и что-то в этом роде.
- 4) Не роняйте и не вставляйте никакие предметы в любое отверстие массажера.
- 5) Не используйте на открытом воздухе.
- 6) Не используйте там, где используются аэрозольные (распылительные) продукты или где есть повышенное содержание кислорода.
- 7) Не забудьте вытащить вилку из розетки, когда вы завершили массаж. И не включайте его, когда ваш руки мокрые. Это может привести к поражению электрическим током и травмам.
- 8) Не носите массажер за шнур питания и не используйте шнур в качестве ручки.
- 9) Держите шнур подальше от нагретых поверхностей. Если неисправность обнаружена, немедленно прекратите использование и отключите от источника питания. Избегайте несчастных случаев или травм. пожалуйста, не ремонтируйте его самостоятельно, пожалуйста, свяжитесь с продавцом или производителем вовремя, избегайте несчастных случаев или травм.
- 10) Выньте вилку из розетки сразу же после отключения питания.

В противном случае, это может привести к поражению электрическим током, короткому замыканию и возгоранию.

11) Никогда не эксплуатируйте массажер, если он имеет повреждения шнура или вилки, если он не работает должным образом, если он был поврежден, или упал в воду. Обратитесь в сервисный центр.

12) Обращайте внимание на компоненты наиболее восприимчивым к износу, мы советуем вам заменить дефектные компоненты немедленно и / или не использовать массажер до ремонта.

13) Используйте данное устройство только по назначению, как описано в данном руководстве.

14) Массажер должен подаваться только при дополнительном низком напряжении, соответствующем маркировка на приборе.

15) Массажер должен использоваться только с блоком питания, входящим в комплект поставки прибора.

16) Массажер можно использовать детям в возрасте от 8 лет и старше, людям с ограниченными физическими и умственными способностями, а также при отсутствии опыта и знаний, только под наблюдением или получении детальных инструкции по безопасности использованию массажёра и понимании связанного с этим опасности.

\* Дети, не должны играть с прибором.

\* Уборка, очистка, обслуживание или ремонт не должен производиться детьми.

17) Массажер имеет несменные аккумуляторы.

18) Массажер содержит батареи, которые могут быть заменены только квалифицированными специалистами.

19) Для подзарядки аккумулятора используйте только съемный блок питания из комплекта поставки с этим массажером.

**\* Если вы почувствовали себя плохо во время массажа, то пожалуйста остановите массаж немедленно и проконсультироваться с врачом. В противном случае это может быть вредно для здоровья.**

1) Людям, с повышенной восприимчивостью к электромагнитным полям, с кардиостимуляторами и имплантатами.

2) Людям с пониженной чувствительностью к высоким температурам.

3) Людям с злокачественными опухолями.

4) Людям с сердечными заболеваниями.

- 7) Людям страдающим сахарным диабетом, заболеваниями крови, с высоким артериальным давлением.
- 8) С шрамами.
- 9) В случае плохого самочувствия.
- 10) Людям с остеопорозом, с переломами, растяжениями, болями в мышцах и т.д. с острой головной болью.
- 11) С температурой тела 38°C и выше.
- 12) При сильной усталости; ознобе; изменении артериального давления; в период стресса.
- 13) Людям с тендонитом.
- 14) Любые другие заболевания требующие прохождения в медицинских учреждениях.



Массажер не предназначен для использования в коммерческих или медицинских целях. В случае если у Вас имеются проблемы со здоровьем, проконсультируйтесь с Вашим лечащим врачом перед использованием массажёра



Использовать только в помещении!



Не используйте устройство во влажных помещениях (например, при принятии ванны или душа)



• Не мыть! • Не использовать сухую чистку!



## Утилизация

Данная маркировка указывает на то, что поколачивающий массажер, не должен быть утилизирован вместе с другими бытовыми отходами. Для того, чтобы предотвратить нанесения ущерба окружающей среде или здоровью людей. Следует произвести утилизацию в виде повторного использования (вторсырьё). За дополнительной информацией по утилизации Вы можете обратиться в точку продажи.



# Технологические параметры

Наименование: Ручной массажер

Модель: FeelGood2 (Серия JA)

Напряжение: DC9V === 1A

Мощность: 9W

Массажный цикл: 15 минут

Время работы: около 1 часа

Время зарядки: около 3.5 часов

Дата производства: смотреть на массажере

Сделано в Китае

## **Генеральный импортер в России:**

ООО «Макс Концепт», ОГРН 1147453008532

Москва, Люберецкий р-он, г. Котельники, 1-й Покровский пр-д, д.5

тел. 8-800-700-14-29

[www.ergonova.ru](http://www.ergonova.ru)

[info@ergonova.ru](mailto:info@ergonova.ru)

Полный перечень представительств: <http://ergonova.ru/about/stores/> Все авторские права на тексты и изображения принадлежат Ergonova GmbH и не могут использоваться иначе только с согласия правообладателя.

Авторское право © 2012г.



Ergonova GmbH

Все права защищены

# **FeelGood2**

## **(Series JA)**

handheld massager

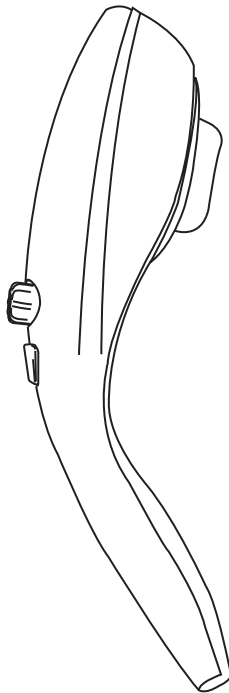

# **User Manual**

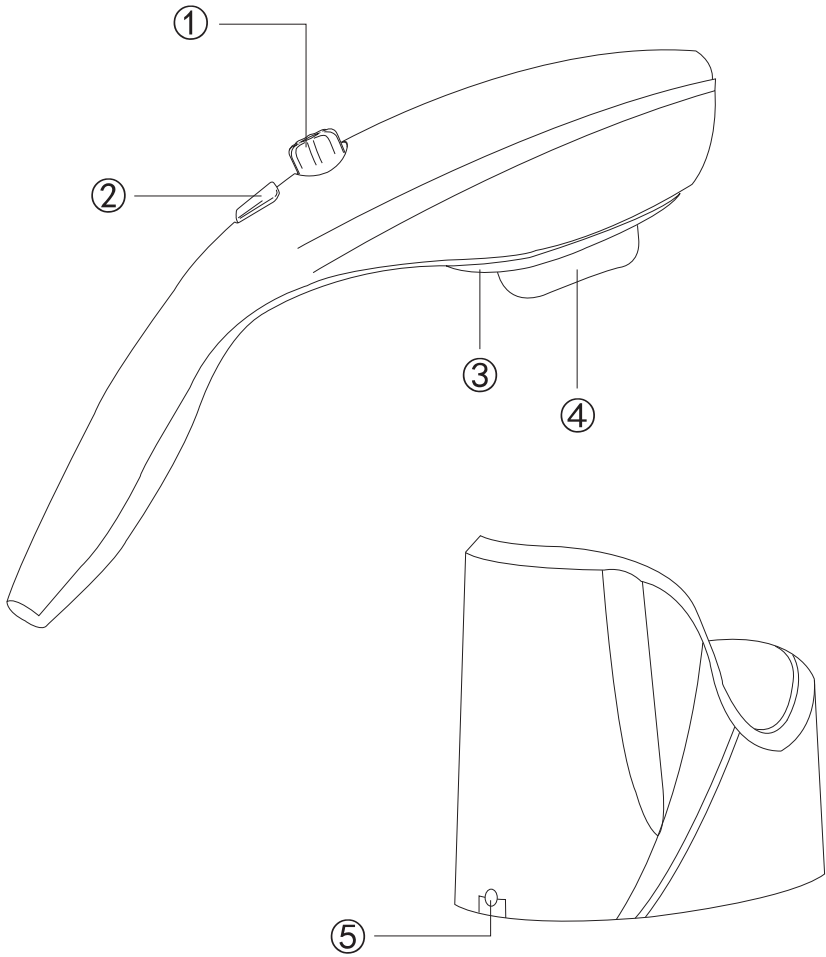

- ① Power / Speed Knob with Indicator
- ② Infrared Button
- ③ Infrared Light
- ④ Vibration Massager
- ⑤ Power Port

# Instructions

## 1. Power On, Power Off

Turn the Power / Speed Knob clockwise / counterclockwise with a click sound to turn on / off the massager, the indicator will turn on / off accordingly. The default massage cycle is 15 minutes after which the massager will turn off.

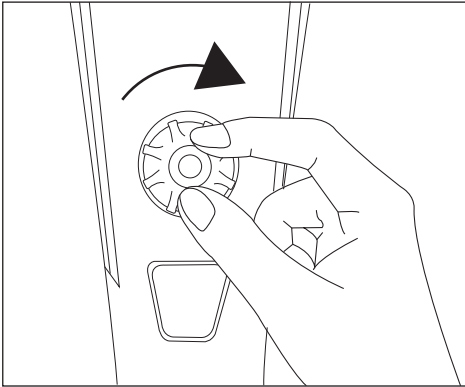

Power On

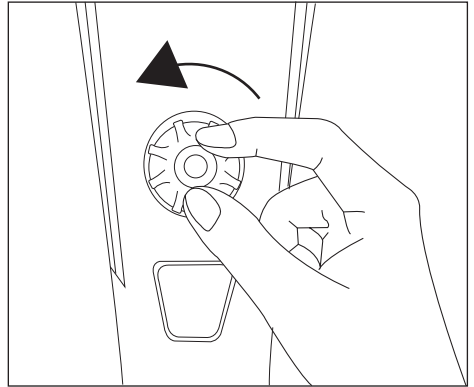

Power Off

## 2. Speed Adjustment

When the massager is turned on, turn the Power / Speed Knob clockwise / counterclockwise to increase / decrease the messaging speed.

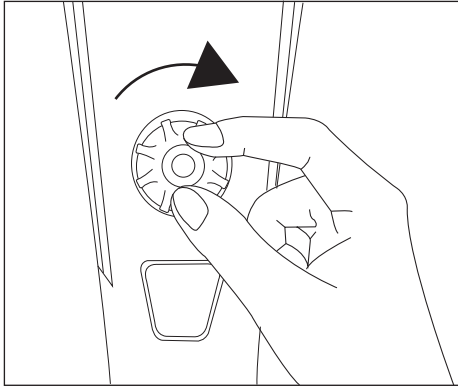

High Speed

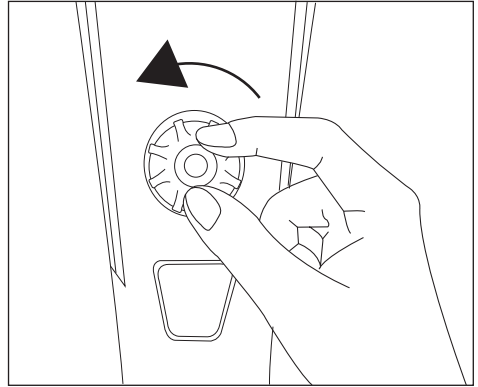

Low Speed

## 3. Infrared Heating

When the massager is turned on, press the Infrared Button to turn on / off infrared heat, the infrared light will turn on / off accordingly. The infrared massage function can also be turned off with the power.

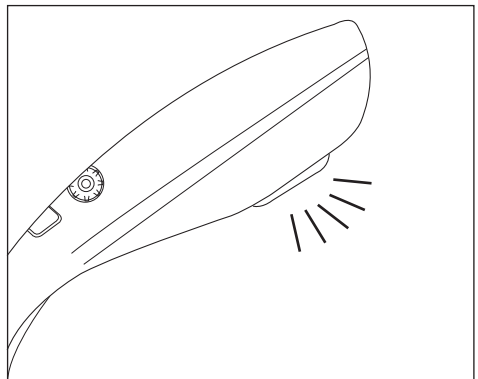
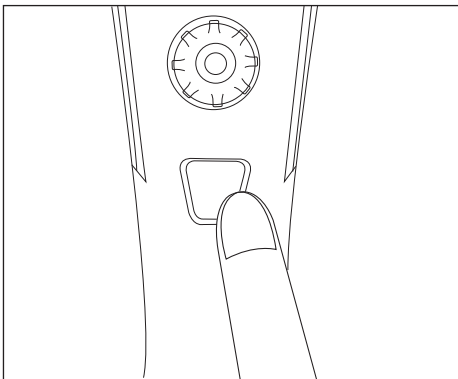

# Charging the Massager

1. Place the massager into the charging dock.
2. Plug the power cable into the power port.
3. Connect the adapter to a power source.
4. The power indicator lights up blue when charging is started.
5. The power indicator turns automatically when fully charged after 3.5 hours.

**Note:**

- When the battery is low and the massager is turned on, the power indicator will flash.
- Do not turn on the massager when it's being charged in the dock.

## Massage Areas

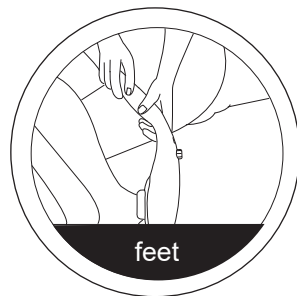
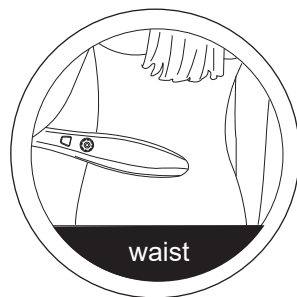
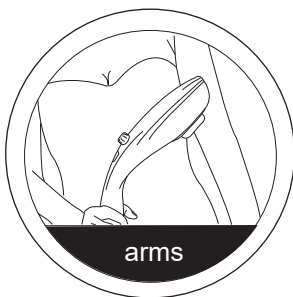

# Important Safety Instruction

When using the product, all instructions and basic precautions should always be followed, including the following:

**DANGER** - To reduce the risk of electric shock: Always unplug this product from the electrical outlet immediately after use and before cleaning

**WARNING** - To reduce the risk of burns, fire, electric shock, or injury to persons:

- 1) The product should never be left unattended when plugged in. Unplug from outlet when it is not use and before putting on or taking off parts.
- 2) Do not operate under blanket or pillow. Excessive heating can occur and cause fire, electric shock, or injury to persons.
- 3) Never operate the product with the air openings blocked. Keep the air openings away from lint, hair, and something like that.
- 4) Do not drop or insert any object into any opening.
- 5) Do not use outdoors.
- 6) Do not operate where aerosol (spray) products are being used or where oxygen is administered.
- 7) Be sure to pull the plug out of the socket when you reach in. And don't pull it out when your hands are wet. That could cause electric shock and injury.
- 8) Do not carry this product by its supply cord or use cord as a handle.
- 9) Keep the cord away from heated surfaces. If the fault is found, stop using immediately and cut off the power supply. Avoid accidents or injuries. please do not repair it by yourself, please contact the seller or manufacturer in time, avoid accidents or injuries.
- 10) Remove the power plug from the socket immediately after the power failure. Otherwise, it may cause electric shock, short circuit and fire.
- 11) Never operate this appliance if it has a damaged cord or plug, if it is not working properly, if it has been dropped or damaged, or dropped into water. Return the appliance to a service center for examinatio.
- 12) Special attention to components most susceptible to wear an advice to replace defective components immediately and/or keep the equipment out of use until repair.
- 13) Use this appliance only for its intended use as described in this manual.
- 14) The appliance must only be supplied at safety extra low voltage corresponding to the marking on the appliance.
- 15) The appliance is only to be used with the power supply unit provided with the appliance.

16) This appliance is not intended for use by persons (including children) with reduced physical, sensory or mental capabilities, or lack of experience and knowledge, unless they have been given supervision or instruction concerning use of the appliance by a person responsible for their safety.

※ Children should be supervised to ensure that they do not play with the appliance.

※ Cleaning and user maintenance shall not be made by children without supervision.

17) This appliance contains batteries that are non-replaceable.

18) This appliance contains batteries that are only replaceable by skilled persons.

19) For the purposes of recharging the battery, only use the detachable supply unit provided with this appliance.

\* If you feel abnormal during use, please stop using immediately and consult your doctor. Otherwise may it be harmful to health.

1. People who are susceptible to electromagnetic malfunctions such as cardiac pacemakers and implantable medical electronic devices.
2. People who are supposed to lose their sense of temperature.
3. People with malignant tumors.
4. People with heart disease.
5. A person who is restless early in pregnancy or shortly after giving birth.
6. One who has an abnormal or curved spine.
7. A person with a disturbance of perception caused by a high degree of peripheral circulation in diabetes.
8. Someone with a scar on their skin.
9. People who need quiet and people who are in poor health.
10. People with osteoporosis, severe fractures, sprain, and muscle pain, etc., acute (head) pain.





The device is not to be used for commercial use or medical purposes. If you have health concerns, consult your doctor before using this product.



Only use indoors!



Do not use the device in damp rooms (e.g. when bathing or showering)



• Do not wash!

• Do not dry clean!



## Correct Disposal of this product

This marking indicates that this product should not be disposed with other household wastes throughout the EU. To prevent possible harm to the environment or human health from uncontrolled waste disposal, recycle it responsibly to promote the sustainable reuse of material resources. To return your used device, please use the return and collection systems or contact the retailer where the product was purchased. They can take this product for environmental safe recycling.

# Technological parameter

Product: Handheld Massager

Model: FeelGood2 (Series JA)

Input: DC9V === 1A

Power: 9W

Massage cycle: 15 minutes

Operating time: about 50 minutes

Chargin time: about 3.5 hours

Production date: on the massager

Made in China

## **General importer in Russia:**

OOO "Max Concept", OGRN 1147453008532

Moscow, Lyubertsy district, Kotelniki, 1st Pokrovsky

PR-d, 5

phone 8-800-700-14-29

[www.ergonova.ru](http://www.ergonova.ru)

[info@ergonova.ru](mailto:info@ergonova.ru)

Full list of representative offices: <http://ergonova.ru/about>

/stores/ all copyrights to texts and images

owned by Ergonova GmbH and may not be used otherwise

only with the consent of the copyright holder.

Copyright © 2012.

Ergonova GmbH



All rights reserved.